

Конкурсное задание

на *ВНУТРЕННИЕ ОТБОРОЧНЫЕ СОРЕВНОВАНИЯ*

К VI ОТКРЫТОМУ РЧ «Молодые профессионалы» WorldSkills Russia

Московской области 2020



Компетенция

«ТЕХНОЛОГИИ МОДЫ»

«Проектирование и изготовление швейных изделий»

Конкурсное задание включает в себя следующие разделы:

1. Введение
2. Формы участия в конкурсе
3. Задание для конкурса
4. Модули задания и необходимое время
5. Критерии оценки
6. Необходимые приложения

Количество часов на выполнение задания: 16 ч. Разработано экспертами WSR: Першина С.Г, Демченко С.П.

Утверждено международным экспертом Филичкиной И.Ю.

A handwritten signature in blue ink, likely belonging to the international expert mentioned in the text.

Главный эксперт компетенции Московской области: Миронова В.И.

Two horizontal lines, one above the other, intended for a signature or stamp.

Страна: Россия

ВВЕДЕНИЕ

Движение «Молодые профессионалы» (WorldSkillsRussia) - самое массовое профессиональное движение, миссия которого – повышение стандартов подготовки кадров, его девиз: *«Делай мир лучше силой своего мастерства!»* Конкурсы профессионального мастерства между студентами колледжей и техникумов - одно из пяти направлений движения WorldSkillsRussia. Ежегодно победители региональных первенств соревнуются сначала на отборочном, а затем на Национальном чемпионате «Молодые профессионалы» (WorldSkillsRussia). Из победителей финального соревнования формируется расширенный состав национальной сборной для участия в мировом чемпионате WorldSkills Competition.

Высокой профессиональной мотивации, выявлению и становлению лучших молодых специалистов способствует данное конкурсное задание.

Данное конкурсное задание необходимо использовать совместно со следующими документами:

- Техническое описание «Технологии моды»;
- Инфраструктурный лист.
- Комплект документов по охране труда и технике безопасности компетенции «Технологии моды».

2. ФОРМЫ УЧАСТИЯ В КОНКУРСЕ

Индивидуальное выполнение задания.

3. ЗАДАНИЕ ДЛЯ КОНКУРСА

Содержанием конкурсного задания являются работы, связанные с изготовлением швейных изделий. Участники соревнований получают инструкцию, эскизы и чертежи, материалы и фурнитуру. Конкурсное задание имеет несколько модулей, выполняемых последовательно.

Каждый выполненный модуль оценивается отдельно в соответствии со

Спецификацией стандартов Worldskills (WSSS).

Схема выставления оценок и Конкурсное задание также следуют распределению оценок в рамках Спецификации стандартов.

Конкурс, включает в себя проектирование и изготовление швейных изделий, различными способами, принятыми в индустрии моды.

Окончательные аспекты критериев оценки уточняются членами жюри за два дня до начала соревнования (С-2). Оценка производится как после выполнения каждого из модулей, так и в процессе выполнения модулей конкурсного задания. Важным аспектом в оценивании участника в процессе выполнения модулей является соблюдение требований техники безопасности и организации рабочего места. Если участник конкурса не выполняет требования техники безопасности, то он подвергает опасности себя и других конкурсантов.

Время и детали конкурсного задания, в зависимости от конкурсных условий, могут быть изменены членами жюри.

Конкурсное задание должно выполняться по-модульно. Оценка также происходит от модуля к модулю.

Конкурс, включает в себя:

- изготовление по техническому описанию и готовым лекалам женской блузки;

4. МОДУЛИ ЗАДАНИЯ И ВРЕМЯ, НЕОБХОДИМОЕ ДЛЯ ВЫПОЛНЕНИЯ

Модули и время сведены в Таблице 1.

Таблица 1.

№ п/п	Наименование модуля	Рабочее время	Время на задание
1	Модуль С: Изготовление женской блузки	С 1 11:00-13:00 14:00-18:00	6 часов
	Итого	С-1, С1, С2	6 часов

Работа по всем модулям должна начинаться одновременно. Каждый выполненный модуль оценивается отдельно.

МОДУЛЬ С: ИЗГОТОВЛЕНИЕ ЖЕНСКОЙ БЛУЗКИ

Максимальное время (6 часов)

Конкурсант должен изготовить женскую блузку по готовым лекалам, эскизу и предложенному техническому описанию (Приложение 3).

Участники получают полный набор лекал блузки из материала верха – перед, спинка, рукав, мелкие детали, производят раскладку лекал на ткани, раскрой материалов верха и прокладочных материалов, изготавливают изделие.

Конкурсант должен выполнить:

- раскладку и обмеловку лекал на материале;
- раскрой деталей и их подготовку к пошиву;
- пошив блузки в соответствии с эскизом и представленными лекалами.

Раскладка блузки должна отвечать следующим требованиям:

- соответствовать техническим условиям выполнения раскладки и обмеловки;
- быть рациональной, экономичной.

Блузка должна отвечать следующим требованиям:

- иметь законченный вид;
- соответствовать представленному эскизу, техническому описанию;
- иметь характеристики, определённые заданием;
- демонстрировать качество изготовления конструкции и выполнения технологической обработки изделия.

По истечении **6 астрономических часов** конкурсант должен сдать готовую или не готовую работу для выставления оценки:

- блузка на манекене.

ПРИЛОЖЕНИЕ 3.



Рисунок 1.

Техническое описание женской блузы № 1

1. Описание внешнего вида

Блуза женская из хлопчатобумажной сорочечной ткани белого цвета, прямого силуэта, с центральной супатной застёжкой на 6 петель и 6 пуговиц.

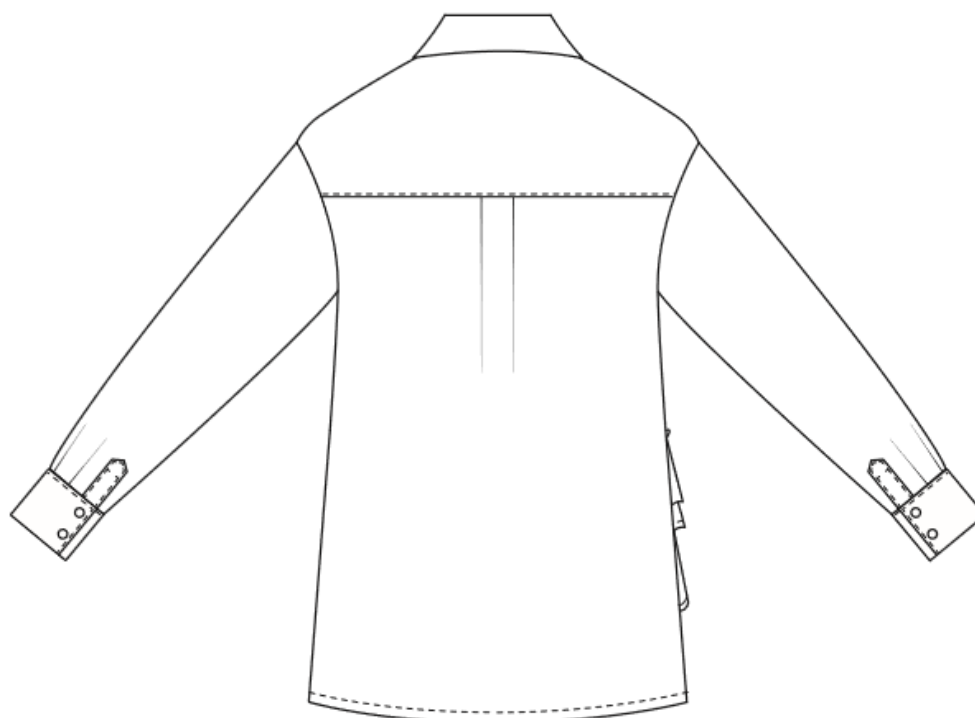
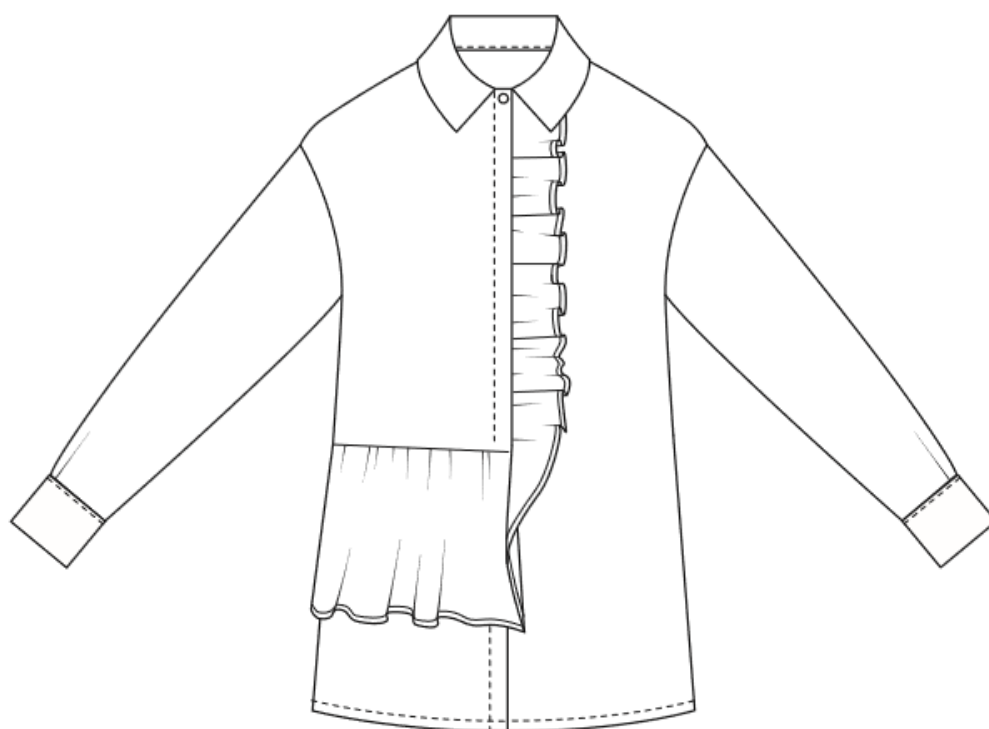
Правая часть переда имеет горизонтальное членение ниже линии талии. Правая верхняя часть переда по краю борта и шву соединения с нижней частью обработана отделочной деталью - оборкой. Оборка имеет разную ширину по краю борта и шву соединения частей переда. Внешний срез оборки окантован косой бейкой из хлопчатобумажной ткани с печатным рисунком в бело-коричневой гамме. Край борта правой части переда обработан отрезной супатной застёжкой, край борта левой части переда обработан цельнокроеным припуском застёжки.

Спинка с двойной кокеткой, переходящей на перед и с мягкой бантовой складкой посередине шириной 6 см, выходящей из под кокетки .

Воротник стояче отложной с отрезной стойкой и застёжкой на одну петлю и пуговицу, расположенной на стойке воротника. Концы воротника прямые.





Рукав втачной в открытую пройму рубашечного покроя, одношовный, низ рукава обработан притачной застёгивающейся на две петли и пуговицы манжетой. По низу рукава для застёжки обработан разрез. Внутренняя сторона разреза окантована основной тканью, внешняя обработана настрочной планкой, шириной - 3 см. Длина рукава без манжеты 45 см. Ширина манжеты 9 см.

Низ блузы обработан швом в подгибку с закрытым срезом шириной 10 мм.

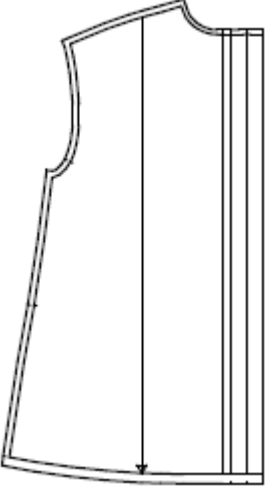
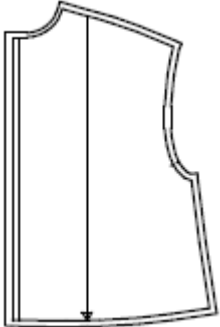
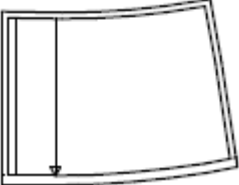
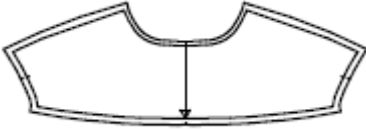
Длина блузы от линии талии 33,5 см. Отделочная строчка проложена по супатной застёжке на расстоянии 2,5 см от края борта, по кокетке спинки, верхнему краю манжет, планке рукава, косой бейке.

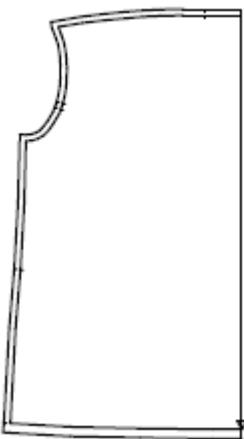
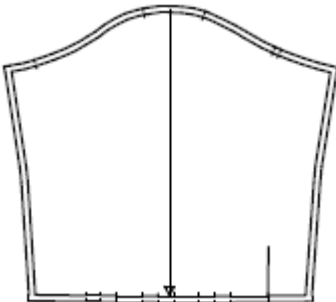
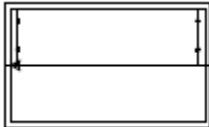
2. Спецификация деталей кроя

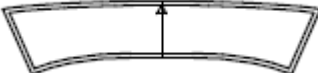
№ п/п	Наименование деталей	Число деталей	Эскиз детали
1.	Левая часть переда	1	
2.	Правая верхняя часть переда	1	
3.	Правая нижняя часть переда	1	
4.	Кокетка	2	

5.	Спинка	1	
6.	Рукав	2	
7.	Манжета	2	
8.	Планка рукава	2	
9.	Воротник	2	
10.	Стойка воротника	2	

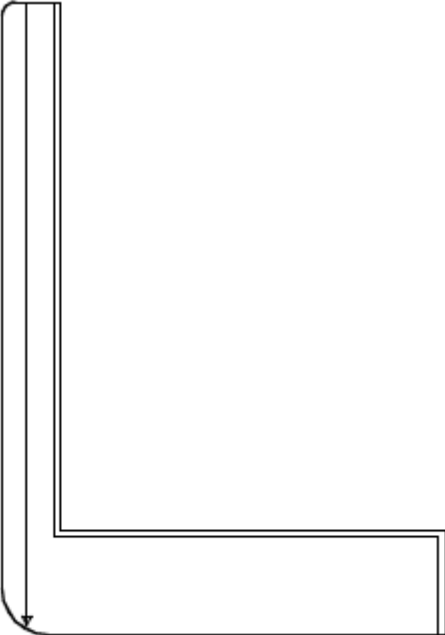
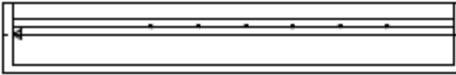
11.	Оборка	1	
12.	Планка правой части переда	1	



Рисунок 2.

Техническое описание женской блузы №2

1. Описание внешнего вида

Женская блузка из хлопчатобумажной ткани белого цвета полуприлегающего силуэта с центральной супатной бортовой застёжкой на 5 обмёточных петель и 5 пуговиц. Воротник втачной стояче-отложной с отрезной стойкой, застёгивающейся на одну петлю и пуговицу. Концы воротника острые.

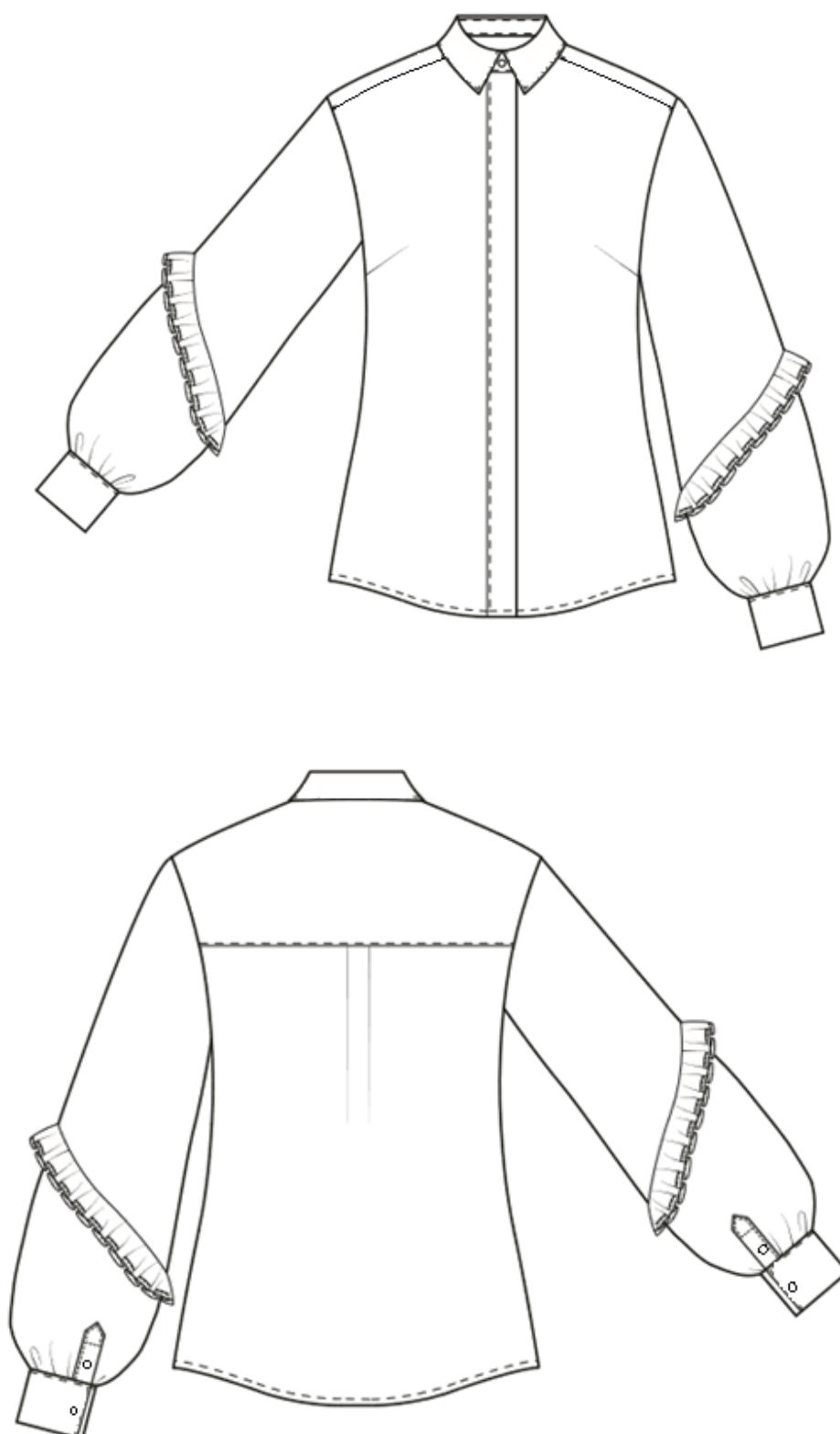
Перед блузки имеет конструктивную вытачку на выпуклость груди. Спинка обработана двойной кокеткой и бантовой складкой шириной 4см, выходящей посередине из под линии притачивания кокетки. Плечевой шов смещён в сторону переда на 2 см. Край борта обработан цельнокроеным припуском супатной застёжки.



Рукав втачной одношовный длинный, из двух (нижняя и верхняя) частей. В шве соединения частей рукава располагается оборка, внешний срез которой окантован косой бейкой из отделочной хлопчатобумажной ткани с печатным рисунком, низ рукава обработан притачной застёгивающейся на одну петлю и пуговицу манжетой. Разрез рукава для застёжки обработан настрочной планкой и косой бейкой из основного материала. Планка рукава также застёгивается на одну обмётанную петлю и пуговицу. Длина рукава без манжеты 57 см. Ширина манжеты 6 см. Ширина планки рукава 3 см.



По супатной застёжке проложена отделочная строчка на расстоянии 3 см. от края борта.

Низ блузки обработан швом в подгибку с закрытым срезом шириной 1.0 см

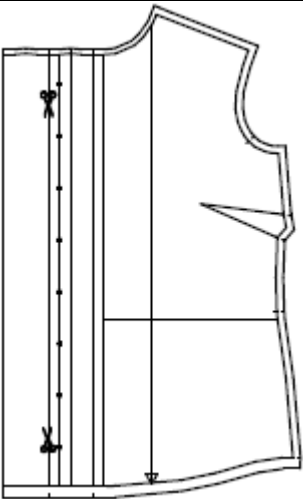
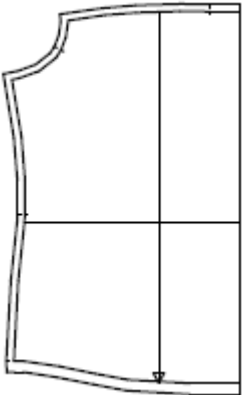
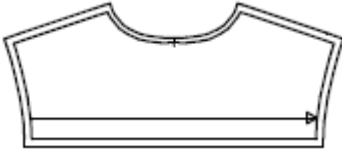
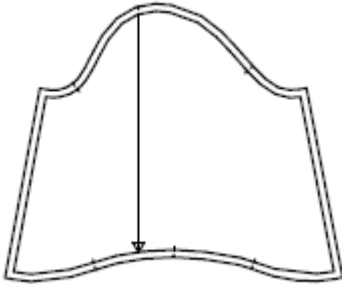
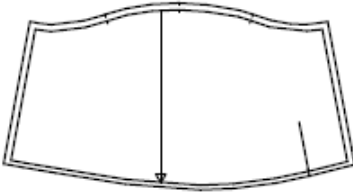
2. Спецификация деталей кроя

№ п/п	Наименование деталей	Число деталей	Эскиз детали
1	Правая часть переда	1	

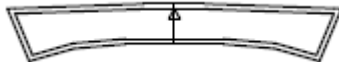
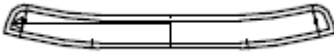
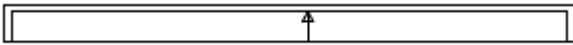
2	Левая часть переда	1	
3	Спинка	1	
4	Кокетка	2	
4.	Рукав верхняя часть	2	
5.	Рукав нижний	2	
6.	Манжет	2	
7.	Шлица рукава	2	

8.	Воротник	2	
9.	Стойка	2	
10.	Оборка	2	
11.	Прокладка манжет	2	



Рисунок 3.

Техническое описание женской блузки № 3

1. Описание внешнего вида

Блузка женская из хлопчатобумажной ткани белого цвета. Силуэт полуприлегающий. Застёжка центральная супатная на 6 обметанных петель и 6 пуговиц. Правая часть застёжки обработана отрезным припуском, левая – цельновыкроенным. Край правого борта обработан оборкой. Внешний срез оборки окантован косой бейкой из хлопчатобумажной отделочной ткани с печатным рисунком в коричнево-белой гамме.

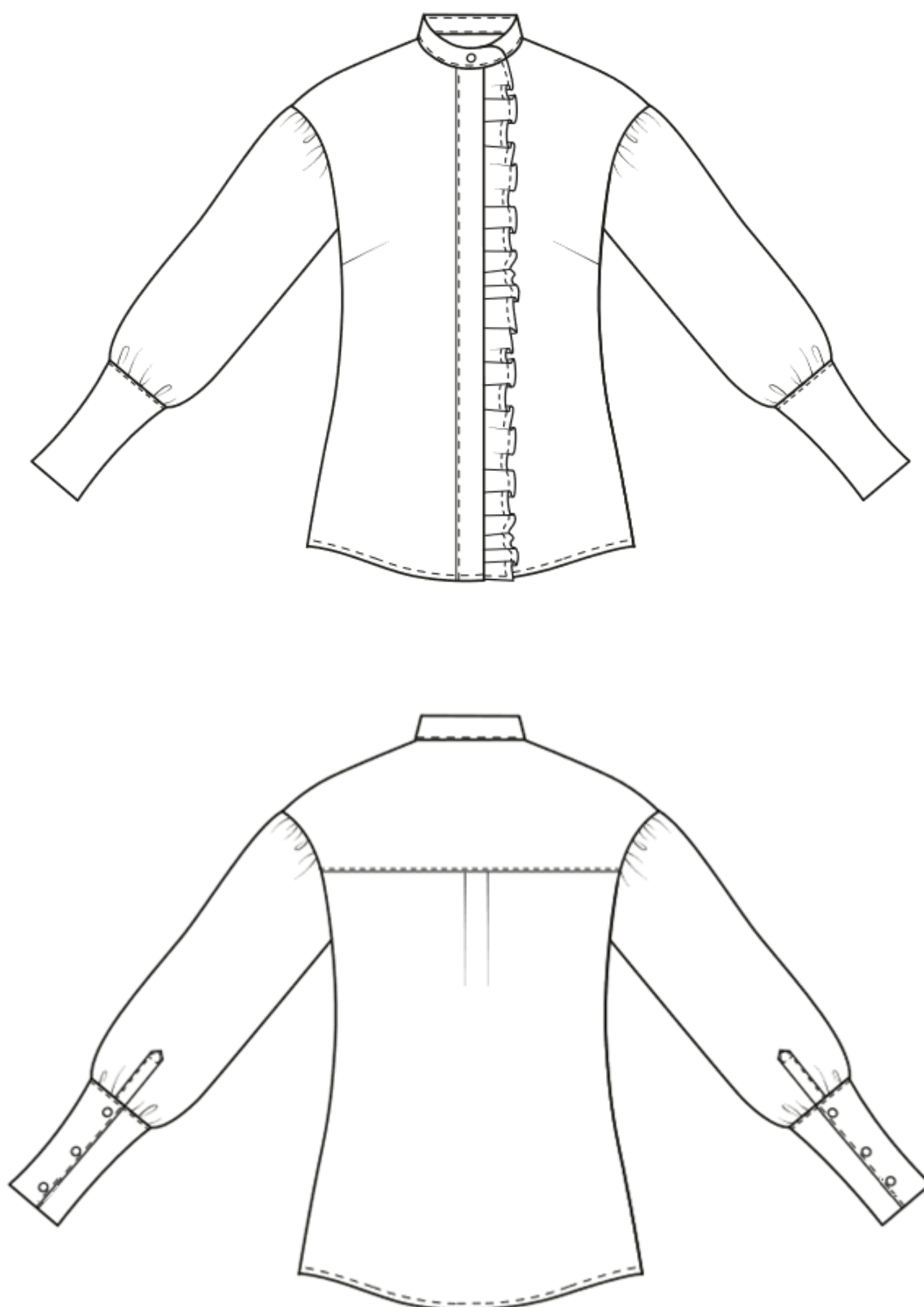
Воротник стойка со смещённой застежкой на одну прорезную петлю и пуговицу.

Рукав втачной одношовный, низ рукава обработан притачной, застёгивающейся на три прорезные петли и пуговицы манжетой. Рукав обработан со сборкой по окату и шву притачивания манжеты. Длина рукава без манжеты 45см. Ширина манжеты 17см, в области концов 16см. Разрез рукава для застёгивания манжеты обработан в верхней части настрочной планкой и в нижней части окантовочным швом из основной ткани.

На передё блузки располагаются нагрудные вытачки из боковых швов.



Спинка обработана отрезной двойной кокеткой.

Линия плеча спущенная.

Низ блузки фигурный, обработан швом в подгибку с закрытым срезом шириной шва до 10мм.

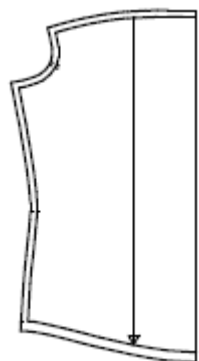
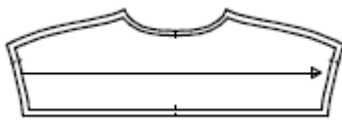
2. Спецификация деталей кроя

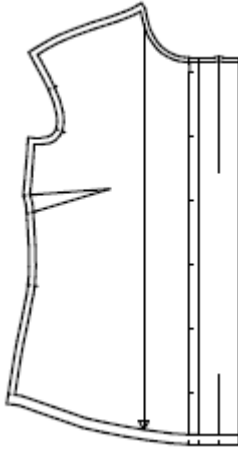
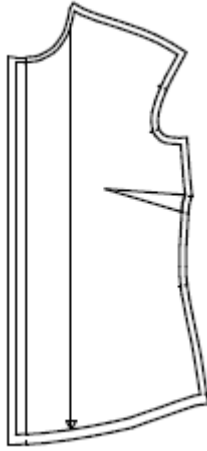
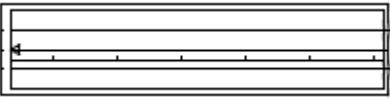
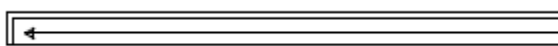
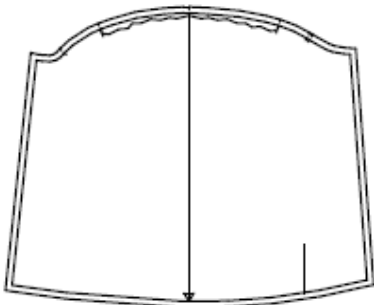
№	Наименование детали	Число деталей в лекалах	Число деталей в крое	Эскиз детали
1	Спинка	1	1	
2	Кокетка спинки	1	2	

3	Левая часть переда	1	1	
4	Правая часть переда	1	1	
5	Супатная планка	1	1	
6	Оборка	1	1	
7	Рукав	1	2	
8	Планка рукава	1	2	
9	Манжета	1	4	

10	Стойка	1	2	
----	--------	---	---	--