

WORLD SKILLS

ЧТО ЭТО ТАКОЕ?

WorldSkills — это международное некоммерческое движение, целью которого является повышение престижа рабочих профессий и развитие профессионального образования путем гармонизации лучших практик и профессиональных стандартов во всем мире посредством организации и проведения конкурсов профессионального мастерства, как в каждой отдельной стране, так и во всем мире в целом.

WorldSkills — центр совершенствования и развития навыков мастерства. Благодаря международному сотрудничеству и развитию связей между производствами, правительствами, организациями и институтами, мы показываем преимущества и необходимость в квалифицированных специалистах через проведение соревнований, организацию совместных проектов и обмена опытом. Мы подчеркиваем важность профессиональной подготовки и обучения для молодежи, промышленности и общества, помогаем молодым специалистам стать лучшими в выбранной ими профессии.

Основанная в 1950 году WorldSkills — международная организация, продвигающая профессиональное, техническое и ориентированное на сферу услуг образование и обучение. Мы повышаем стандарты профессиональной подготовки в 72 странах-членах WorldSkills, работая с молодежью, педагогами, правительствами и производствами, подготавливая трудовые ресурсы и рабочие таланты сегодня, чтобы помочь в трудоустройстве в будущем. WorldSkills объединяет молодежь, производства и педагогов, чтобы научить молодых людей профессиональному мастерству и показать им, как стать лучшими в избранной ими специальности. От традиционных ремесел до многопрофильных профессий в области промышленности и сфере услуг, при поддержке партнеров, производств, правительства, волонтеров и учебных заведений, WorldSkills оказывает прямое влияние на рост профессионального мастерства во всем мире.

На сегодняшний день это известное во всем мире и крупнейшее соревнование, в котором принимают участие как молодые квалифицированные рабочие, студенты университетов и колледжей в качестве участников в возрасте до 22 лет*, так и известные профессионалы, специалисты, мастера производственного обучения и наставники - в качестве экспертов, оценивающих выполнение задания.

Чемпионат — это многогранное событие, где встречаются руководители государственных органов и образовательных учреждений, представители промышленности и общественных организаций, место, где обсуждаются самые важные и актуальные вопросы, связанные с профессиональным мастерством.

Чемпионаты WorldSkills проходят раз в два года в различных странах, и являются важнейшим событием в области повышения профессиональной подготовки и совершенствования мастерства, всесторонне отражающим все направления промышленности. Конкурсанты представляют лучших своих сверстников и отбираются на профессиональных чемпионатах в странах-членах WorldSkills. Они демонстрируют как свои технические способности, так и индивидуальные и коллективные качества, реализуя поставленные перед ними задачи, которые они изучают и/или выполняют на своём рабочем месте. Их успех или провал говорит не только об их личных профессиональных качествах, но и об уровне профессиональной подготовки в той стране, которую они представляют, и общем уровне качества услуг на родине участников.

НАПРАВЛЕНИЯ ДЕЯТЕЛЬНОСТИ

Строительные технологии

Мастер по изготовлению архитектурного камня, каменщик, мастер по производству корпусной мебели, плотник, электрик, столяр, ландшафтный дизайнер, маляр, отделочник-штукатур, сантехник, специалист по отопительному оборудованию, специалист по холодильной технике и системам кондиционирования воздуха, плиточник.

Производственные и инженерные технологии

Фрезеровщик на станках с ЧПУ, токарь на станках с ЧПУ, мастер по изготовлению конструкций из металла, мастер по электронике, специалист по автоматизированным системам контроля и управления в производстве, сборщик (производственная сборка изделий), САД-дизайнер,

мехатроник, робототехник, мастер по изготовлению изделий из пластика, полимеханик (автоматизация), специалист по созданию 3D-прототипов, технолог (обработка листового металла), сварщик.

Информационные и коммуникационные технологии

Специалист по организации компьютерных сетей, ИТ Сетевой администратор, специалист по внедрению ИТ-решений для бизнеса, полиграфист, веб-дизайнер, программист.

Творчество и дизайн

Дизайнер одежды, флорист, графический дизайнер, ювелир, оформитель витрин.

Специалисты в сфере услуг

Косметолог, кондитер, повар, парикмахер, социальный работник, официант.

Обслуживание гражданского транспорта

Обслуживание авиационной техники, кузовной ремонт, автомеханика, автопокраска.

Молодые профессионалы из более чем 70 стран демонстрируют свои знания и навыки на соревнованиях WorldSkills International.

Миссия организации WorldSkills International, занимающейся организацией и проведением соревнований - привлекать общественное внимание к рабочим профессиям, создавать условия для развития высоких профессиональных стандартов. Для достижения этой глобальной цели организации члены WorldSkills решают ряд ключевых задач.

Среди них – позиционирование профессиональных соревнований как важнейшего мирового события в области развития и продвижения рабочих профессий; развитие стратегического партнерства с компаниями, правительственными и неправительственными организациями; распространение информации о стандартах и критериях оценки WorldSkills, в первую очередь посредством Интернета; поощрение передачи навыков, знаний, а также культурный обмен между участниками WorldSkills и другими молодыми людьми по всему миру.

Для решения этих задач WorldSkills International призывает молодых людей, их учителей, наставников и работодателей соответствовать высоким мировым стандартам в области промышленности, коммерции и сервиса, повышая тем самым статус профессионального образования; проводит семинары, встречи и конкурсы, призванные стимулировать обмен опытом и идеями в сфере образования; поощряет молодежь получать дополнительное образование; способствует развитию программ обмена для молодых профессионалов между странами – членами организации.

WorldSkills не только развивает профессиональные навыки и компетенции, но и формирует профессиональные стандарты в представленных на чемпионате областях производства.

Стандарты формируются профессиональным сообществом, лучшими экспертами-практиками из разных стран. Эксперты проводят соревнования WorldSkills, оценивают участников, участвуют в разработке заданий. Список функций, целей и задач, которые берет на себя WorldSkills, разумеется, куда обширнее, но самое главное, все они не просто декларируются, но и реально воплощаются в жизнь. В настоящее время в движении WorldSkills International состоят 72 страны, и количество участников WSI растёт с каждым годом.

Началом истории WorldSkills принято считать 1946 год, когда в послевоенной Испании существовала огромная потребность в квалифицированных рабочих. В то время Хосе Антонио Элола Оласо, генеральный директор Organización Juvenil Española (OJE) - Испанской молодежной организации, решил создать эффективную систему профессионального образования.

Его целью было убедить молодежь, учителей и потенциальных работодателей в важности и необходимости такой системы для их будущего. Для осуществления этой задачи было принято решение проводить соревнования. Среди молодежи проснется дух конкуренции, специалисты будут обсуждать результаты соревнований, а посетители смогут увидеть лучших профессионалов из разных областей. В том, что такое мероприятие привлечет зрителей, сомнений не было, ведь, как известно, можно вечно смотреть на три вещи: горящий огонь, текущую воду и работу другого человека.

Идеи Оласо вызвали интерес у государственных органов, предприятий и профтехучилищ. Правительство Испании поддержало инициативу, и уже в 1947 году в Мадриде прошел первый

национальный конкурс по профессионально-технической подготовке, в котором приняли участие около четырех тысяч учеников из десятков техникумов и училищ со всей Испании.

Инициаторы соревнований не намеревались ограничиваться только Испанией и имели далеко идущие цели: мотивировать молодых людей всего мира конкурировать, чтобы стимулировать их получать профессиональное образование и создать систему сравнения навыков и способностей людей из разных стран. Так, к сотрудничеству были приглашены коллеги из Европы и стран Латинской Америки, и с этого момента соревнования приобрели статус международных.

Идею соревнований профессионального мастерства первой поддержала Португалия. В 1950 году прошли первые международные Пиренейские соревнования, в которых приняли участие 12 участников из обеих стран. Приглашенным наблюдателям из других стран идея очень понравилась, и в результате в 1953 году в Пиренейских соревнованиях приняли участие конкурсанты из Германии, Великобритании, Франции, Марокко и Швейцарии. По итогам соревнований было принято решение сформировать организацию по проведению конкурсов профессионального мастерства – International Vocational Training Organisation (IVTO).

Кстати, благодаря участию конкурсантов и экспертов из Германии и Швейцарии, испанцы узнали о дуальной системе образования в этих странах, и через год дуальная система образования была внедрена в самой Испании.

“

Дуальное образование – вид профессионального образования, при котором практическая часть подготовки проходит на рабочем месте, а теоретическая часть – на базе образовательной организации. Нечто подобное было и в СССР.

В июне 1954 года с целью установить общие правила соревнований и определить единые профессиональные стандарты, был создан Организационный совет, который состоял из официальных и технических представителей стран-участниц соревнований.

Впервые соревнования вышли за пределы Испании в 1958 году. В рамках Всемирной выставки в Брюсселе состоялся Мировой чемпионат профессионального мастерства. Год спустя соревнования провели в Модене (Италия), а в 1970 году IVTO «сделала прыжок»: в Японию.

С приемом в организацию стран со всех континентов Земли IVTO приобрела опыт, расширила знания в области профессионального образования и прикладной подготовки рабочих. В начале 2000-х годов движение обрело новую символику и новое название - WorldSkills International (WSI).

Сегодня в мире регулярно проводится большое количество мероприятий под брендом WSI: региональные и национальные первенства, континентальные чемпионаты и раз в два года – мировой чемпионат.

Идею проводить мировые соревнования по профессиональному мастерству по праву можно сравнить с инициативой Пьера де Кубертена по созданию современных Олимпийских игр, а его девиз «Великие идеи идут от сердца» может быть применен и к основателям WorldSkills International. Соревнования WorldSkills дают новый импульс развитию системы профессионального образования во всем мире и в странах-участницах движения.

В настоящее время WorldSkills International можно сравнить с Олимпийскими играми и по масштабности, и по международному престижу соревнований. Точно так же, как и Олимпиада, финалы чемпионата WorldSkills International проходят раз в два года, каждый раз в новой стране и в новом городе. И точно так же каждый раз это не только и не столько профессиональный «междусобойчик», сколько зрелищное массовое мероприятие, привлекающее внимание самого широкого круга зрителей и служащее популяризации рабочих профессий среди молодежи.

Как и на Олимпиаде, здесь действует принцип «главное – не победа, а участие», и на соревнованиях WorldSkills нет проигравших: каждый из участников является победителем национальных соревнований и, таким образом, уже является одним из лучших мастеров в мире и примером для подражания среди своих коллег. Сам факт участия в WorldSkills открывает перед молодыми профессионалами захватывающие перспективы: как правило, после соревнований работодатели со

всего мира предлагают участникам работу, и конкуренция в предложениях высока как никогда. Молодые люди могут в прямом смысле выбирать, где им жить и трудиться – им будут рады везде.

Помимо этого, участники, наблюдая за выступлением своих коллег из других стран имеют возможность перенять лучший мировой опыт.



Владимир Путин:

«Во многом благодаря усилиям АСИ в России был запущен проект по проведению национального чемпионата рабочих профессий. Идея, безусловно, очень важная, интересная и востребованная, прежде всего с точки зрения повышения престижа рабочих профессий»

В октябре 2011 года проект «Проведение Национального чемпионата рабочих профессий WorldSkills» был одобрен наблюдательным советом Агентства стратегических инициатив (АСИ) под председательством Президента России Владимира Путина, что дало старт движению WorldSkills в России.

По инициативе АСИ и Минобрнауки в апреле 2012 года был организован визит в Россию Президента WSI Саймона Бартли. В результате его визита было принято решение о включении России в состав международной ассоциации WorldSkills International.

17 мая 2012 года на территории Южной Кореи прошла очередная генеральная ассамблея WSI, во время которой Россию официально приняли в состав этой международной организации - за это решение единогласно проголосовали все страны, входящие в движение WorldSkills.

Весной 2013 года в Тольятти состоялся Первый всероссийский конкурс профессионального мастерства «Национальный чемпионат WorldSkills Russia — 2013». В чемпионате приняли участие более трёхсот участников в возрасте от 18 до 22 лет — студентов учреждений среднего профессионального образования, победителей региональных конкурсов.

По результатам Национального чемпионата была сформирована сборная Российской Федерации, которая в июле 2013 года приняла участие в чемпионате мира WorldSkills International в Лейпциге (Германия).

В мае 2014 года в Казани прошёл II Национальный чемпионат рабочих профессий WorldSkills Russia - 2014, объединивший сотни участников и ставший одним из основных этапов подготовки сборной России к выступлению на мировом первенстве WorldSkills в 2015 году.



Саймон Бартли:

«Наша система проведения чемпионатов очень похожа на олимпийскую. Состязания проходят в течение четырех дней в виде яркого шоу. И если на открытии участники выходят с флагами, то на закрытии они уже гордо идут с медалями. На соревнованиях присутствуют представители колледжей и работодатели. Все направлено на то, чтобы люди знали о рабочих профессиях и понимали, что в этом деле можно построить карьеру»

Победители чемпионата представляли Россию на чемпионате Европы – EuroSkills (2-4 октября 2014 года в городе Лилль, Франция).

8 ноября 2014 Председатель Правительства Российской Федерации **Дмитрий Медведев** подписал **Распоряжение (от 8 октября 2014 года №1987-р)** об учреждении совместно с Агентством стратегических инициатив (АСИ) союза «Агентство развития профессиональных сообществ и рабочих кадров «Ворлдскиллс Россия». 30 декабря 2014 г. некоммерческое партнерство Союз «Агентство развития профессиональных сообществ и рабочих кадров «Ворлдскиллс Россия» прошло государственную регистрацию в Едином государственном реестре юридических лиц. Учредителями Союза стали Министерство образования и науки Российской Федерации и Министерство труда и социальной защиты Российской Федерации, осуществляющие функции и

полномочия учредителя Союза от имени Российской Федерации, а также Автономная некоммерческая организация «Агентство стратегических инициатив по продвижению новых проектов» (АСИ).

Целью создания и деятельности Союза является содействие его членам в осуществлении деятельности, направленной на развитие профессионального образования в соответствии со стандартами международной организации WorldSkills International (далее – WSI) для обеспечения экономики Российской Федерации высококвалифицированными рабочими кадрами, повышения роли профессиональной подготовки в социально-экономическом и культурном развитии Российской Федерации.

В настоящее время в нашей стране провозглашён курс на развитие и восстановление системы среднего профессионального образования, и, глядя на примеры промышленно развитых стран, профессиональное образование которых во многом обеспечивает конкурентоспособность и развитие их экономики, наше государство выступило с основной инициативой по созданию мощнейшего инструмента развития профессионального образования в России WorldSkills Russia – учреждением Союза «Агентство развития профессиональных сообществ и рабочих кадров «Ворлдскиллс Россия». Президентом Союза «Ворлдскиллс Россия» стал Павел Черных, а генеральным директором – Роберт Уразов.

В 2015 году сборная России отправится в Бразилию на чемпионат мира WorldSkills International - 2015.

В НАСТОЯЩЕЕ ВРЕМЯ УЖЕ 38 РЕГИОНОВ РОССИИ ВСТУПИЛИ В ДВИЖЕНИЕ WORLDSKILLS:

Участники WorldSkills Russia соревнуются в десятках всевозможных дисциплин, охватывающих множество направлений рабочей деятельности. Например, II Национальный чемпионат в Казани проходил по 35 компетенциям: камнетес, плиточник-облицовщик, столяр, плотник, каменщик, холодильщик, мебельщик-краснодеревщик, слесарь-сантехник, специалист сухого метода строительства – штукатур, электрик (электромонтер), веб-дизайнер, специалист САПР (CAD), системный администратор, графический дизайнер, ювелир, видеомонтажер, фрезеровщик на станках с ЧПУ, токарь на станках с ЧПУ, инженер-мехатроник, сварщик, робототехник, техник-электронщик, техник в медицинской технике, парикмахер-универсал, стилист, повар-кулинар, повар-кондитер, флорист, сестра-сиделка (социальный работник), оптометрист, модельер, кузовщик (мастер кузовного ремонта), автомеханик (автомехатроник), автомалляр, тракторист-механизатор.

Представители еще трех компетенций (нефтяное бурение, воспитатель детей дошкольного возраста, пекарь) участвовали в соревнованиях вне конкурса.

Задания у ребят были разными. Например, конкурсное задание в компетенции веб-дизайн (а эта компетенция включает в себя не только непосредственно дизайн, но и веб-разработку в целом) было разбито на три модуля, каждый из них рассчитан на выполнение в течение дня и сфокусирован на отдельных особенностях и технологиях разработки. Интернет был доступен на выделенном компьютере с ограничением по времени: каждый участник мог воспользоваться им не более двух раз по пять минут за один модуль (неиспользованное время сгорало). Телефонами, тетрадками и учебными пособиями пользоваться запрещалось, на весь модуль отводилось 4 часа.

Пример задания может звучать так: «К общему сожалению, предыдущий разработчик потерял файл стилей, поэтому вам необходимо воссоздать главную страницу сайта-каталога музеев. По последним его записям, на сайте должен быть представлен «слайдер», таблица со статистикой посещения и меню с разделами».

Как можно увидеть, участники WorldSkills – это не только сварщики и токари, но и представители тех профессий, которые в нашей стране принято считать инженерными: робототехники, мехатроники, программисты станков с ЧПУ.

В то же время, самых настоящих рабочих заданий тоже было множество: создать рисунок из плитки на стене в ванной комнате, выточить деталь с заданными характеристиками, сложить стену с окном из гипсокартона, создать букет или ювелирное украшение, а также многое другое.



Плитка /
Wall and Floor Tiling

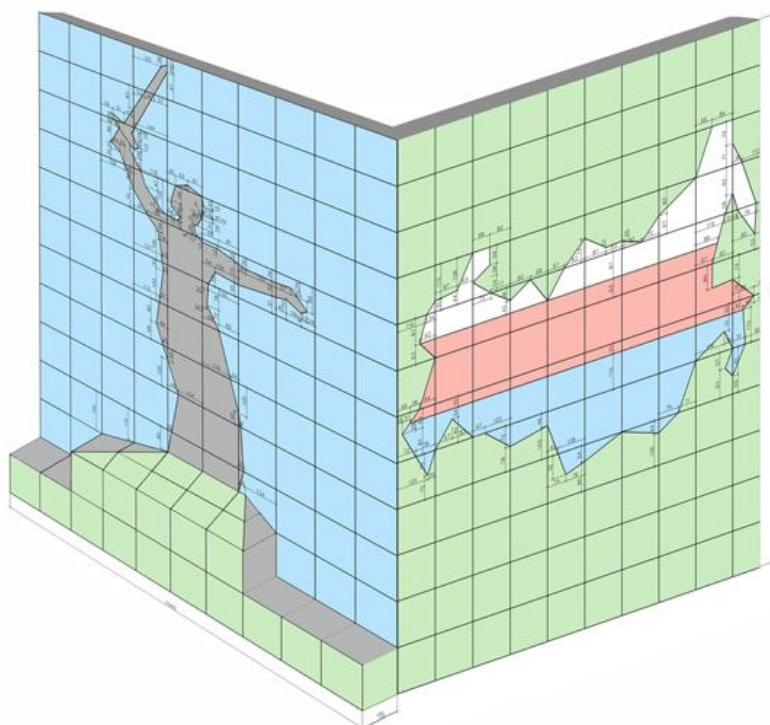

Токарная обработка
на станках с ЧПУ /
CNC Turning

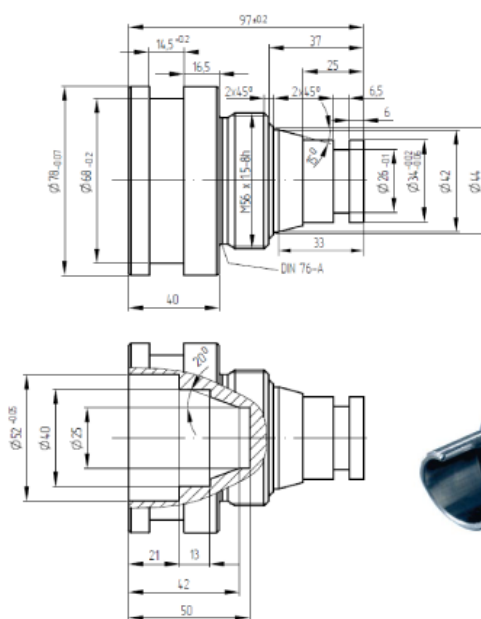

ПРОШЁЛ ГОД ПРОБЛЕМЫ, РЕШЕНИЯ, ДОСТИЖЕНИЯ, ИТОГИ

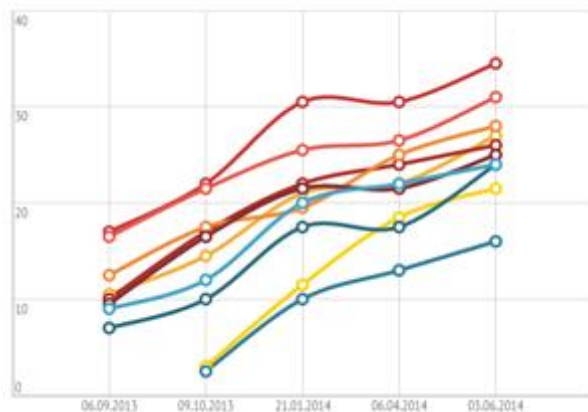

Рейтинг участия субъектов Российской Федерации в движении WorldSkills Russia

Всего лишь за год с момента проведения первого в истории России Национального чемпионата WorldSkills в систему профессионального образования удалось привлечь не только российских, но и глобальных промышленных партнеров (в том числе, Cisco, Siemens, BMW, FES TO, BASF, LincolnElectric), которые на безвозмездной основе предоставляют студентам региональных колледжей новейшее оборудование для тренировок и оттачивания своего профессионального мастерства. Количество участников второго Национального чемпионата «WorldSkills Russia-2014» возросло более чем в 3 раза.

С момента вступления России в международную организацию заявки на участие в движении WorldSkills Russia (WSR) подали 60 регионов. 19 субъектов Российской Федерации уже приняты в ряды официальных участников WSR. В рамках движения WorldSkills Russia было проведено 15 региональных чемпионатов (Ульяновская область, Ямало-Ненецкий автономный округ, Республика Саха (Якутия), Республика Чувашия, Тверская область, Республика Татарстан, Республика Марий Эл, Свердловская область (2 чемпионата), Республика Северная Осетия, Челябинская область, Кемеровская область, Самарская область, Республика Мордовия, Хабаровский край), в которых приняли участие более 900 конкурсантов – представителей перечисленных субъектов. Судейство региональных чемпионатов было организовано при участии более 300 экспертов.

На сегодняшний день размер привлечённого финансирования WorldSkills Russia со стороны бизнеса, федерального и региональных бюджетов составил уже 688 млн рублей.

В тех регионах, где начинает развиваться движение WorldSkills, наблюдается увеличение количества абитуриентов, заинтересованных в получении профессионального образования. Однозначно прогресс есть, и это отмечают представители всех региональных министерств, которые сейчас участвуют в движении WorldSkills. Стоит отметить, что в колледжах, принимающих участие в WorldSkills, увеличился конкурс при поступлении. Например, в Первоуральском металлургическом колледже конкурс вырос с 1 до 6 человек на место, а в Тамбовском бизнес-колледже – с 2 до 6 человек на место. Помимо очевидного вклада WorldSkills в популяризацию рабочих профессий, движение стало самой быстрой и эффективной системой распространения международных профессиональных стандартов по всей России.

Динамика проекта WorldSkills Russia

Осенью 2014 года в России прошел первый национальный чемпионат сквозных рабочих профессий в высокотехнологичных отраслях промышленности WorldSkills HiTech, который поддержали крупнейшие промышленные компании Российской Федерации.

В остальных российских учебных заведениях, участвующих в движении, конкурс за год в среднем вырос до 4 человек на место. Регионы России соревнуются на чемпионатах, а рейтинг их участия в движении стал одним из индикаторов развития промышленности и уровня профессионального образования в регионе.

Присоединение России к международному движению WSI, в состав которого в настоящий момент входят более 70 ведущих и активно развивающихся экономик мира, позволит повысить

престиж рабочих профессий, увеличить мотивацию молодых людей при выборе специальности, сформировать единый профессиональный стандарт компетенций, что даст возможность нашим выпускникам работать в любой точке мира. Проект позволит России интегрироваться в международную систему стандартов по рабочим профессиям, от которой наша страна была оторвана на протяжении многих десятилетий, а профессионалам даст возможность регулярно перенимать передовой мировой опыт.

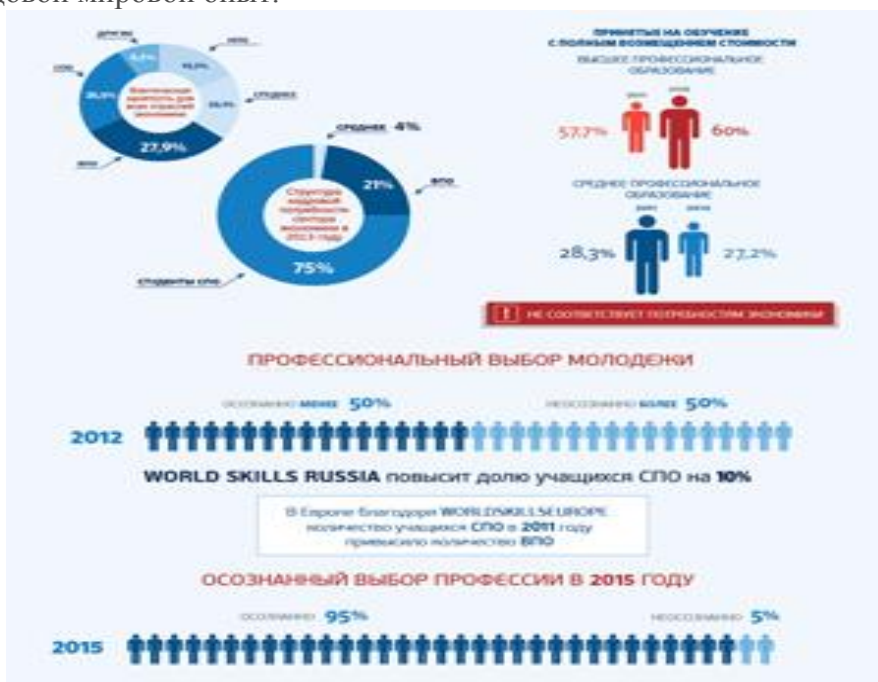

КАЗАНЬ В ЦИФРАХ

II НАЦИОНАЛЬНЫЙ ЧЕМПИОНАТ WORLDSKILLS RUSSIA, 16 МАЯ 2014 ГОДА
 487 экспертов: 390 экспертов WSR из 42 регионов России, 33 главных эксперта WSR (среди них 10 экспертов международного чемпионата), 45 технических экспертов и 19 международных экспертов из Финляндии, Австралии, Канады, Швейцарии, Германии, Армении, Австрии.

В Казани вне конкурса впервые выступали команды Финляндии и Южной Осетии.

15000 кв.м. ОБЩАЯ ПЛОЩАДЬ

450 МОЛОДЫХ СПЕЦИАЛИСТОВ

39 РЕГИОНОВ РОССИИ

35 КОМПЕТЕНЦИЙ

30000 ПОРЦИЙ ЕДЫ

5500 позиций ОБОРУДОВАНИЯ И РАСХОДНИКОВ

120 ПРЕДСТАВИТЕЛЕЙ СМИ

55600 ПОСЕТИТЕЛЕЙ

6500 ЗРИТЕЛЕЙ ОНЛАЙН-ТРАНСЛЯЦИИ

56 медалей

ПЕРВОЕ МЕСТО - РЕСПУБЛИКА ТАТАРСТАН

53 медалей

ВТОРОЕ МЕСТО - МОСКВА

45 медалей

ТРЕТЬЕ МЕСТО - СВЕРДЛОВСКАЯ ОБЛАСТЬ

Экономика любой развитой страны нуждается в квалифицированных рабочих кадрах, умеющих работать по новейшим международным стандартам качества. Чемпионаты WorldSkills - это как раз и есть та площадка, на которой лучшие мастера из множества стран могут обмениваться опытом, и не просто узнавать, но и формировать современные международные стандарты.

Страны с развитой и конкурентоспособной промышленностью давно осознали, что промышленное производство является основой экономического благополучия, залогом развития народного хозяйства и постоянного наличия рабочих мест в реальном секторе.

Высокотехнологичные производства требуют соответствующей подготовки кадров, и передовые страны это прекрасно понимают, внедряя новые технологии обучения, поддерживая институты развития и популяризируя престиж рабочих профессий.

Чемпионаты WorldSkills позволяют преподавателям ознакомиться с технологиями обучения и новыми профессиональными стандартами международного уровня, и влиять на модернизацию системы образования.

Местный бизнес – основной заказчик квалифицированных рабочих кадров тоже прекрасно осознаёт необходимость участия в этом процессе, так как от него напрямую зависит промышленный рост страны, и, следовательно, благополучие собственников предприятий.

Несмотря на то, что в настоящее время в России поддержкой и участием своих экспертов в соревнованиях WorldSkills в основном занимаются интернациональные компании, имеющие свои представительства в нашей стране, в процесс вовлекается всё больше представителей отечественного бизнеса.

19 мая на Втором национальном чемпионате была проведена презентация Казани как города, желающего принять мировой чемпионат WorldSkills International в 2019 году, а уже 24 июля 2014 года Председатель Правительства Российской Федерации Дмитрий Медведев сообщил, что Россия рассчитывает принять у себя мировой чемпионат по профессиональному мастерству WorldSkills International (WSI).

8 ноября 2014 Дмитрий Медведев [подписал Распоряжение \(от 8 октября 2014 года №1987-р\) об учреждении союза «Агентство развития профессиональных сообществ и рабочих кадров «Ворлдскиллс Россия»](#) совместно с Агентством стратегических инициатив. Союз станет официальным представителем Российской Федерации в международной организации WorldSkills International. Полномочия учредителей союза от имени Российской Федерации будут осуществлять Минобрнауки России и Минтруд России.

[В январе 2015 года Россия подала официальную заявку на проведение мирового финала WorldSkills Competition в 2019 году.](#) Соответствующие документы подписали генеральный директор Союза «Ворлдскиллс Россия» Роберт Уразов и директор департамента государственной политики в сфере подготовки рабочих кадров и ДПО Минобрнауки России, официальный делегат от Российской Федерации в WSI Наталия Золотарева. Городом-кандидатом стала Казань, которая будет соперничать за это право с бельгийским Шарлеруа и Парижем.

[23 марта 2015 года делегация Worldskills International \(WSI\) прибыла в Россию с инспекционным визитом,](#) чтобы определить готовность страны к проведению мирового чемпионата WorldSkills Competition в 2019 году. На встрече с президентом движения Саймоном Бартли Президент России Владимир Путин отметил преимущества столицы Тетерстана перед городами-соперниками заметил: «Ваша организация WorldSkills - один из важнейших инструментов повышения престижа рабочих профессий, и мы относимся к этому с большим уважением и с большим вниманием», - отметил глава государства.



Технологии у нас есть – нужны люди!

Современных и квалифицированных рабочих сегодня остро не хватает практически во всех отраслях: и в промышленности, и на транспорте, и в строительстве, и в сфере услуг. Поэтому задача воспитания рабочих кадров, мотивирования школьников выбирать актуальные специальности остаётся весьма и весьма значимой, и именно эта задача является основной целью движения WS.

Особенно это полезно нашей стране в условиях, когда рассчитывать приходится в основном на свои силы, с опорой на лучшие международные стандарты, формируемыми экспертами WS во всём мире. Связать эти стандарты и главную ценность России – её людей, для которых нет ничего невозможного, это как раз то, ради чего был задуман весь проект WorldSkills Russia.